

V 39





V39

The V39's ultra-responsive handling and thrilling acceleration is something to behold, especially when the sunroof is open, creating over 5 square metres of open space, it's a true open boating experience. When entertaining, the spacious and sociable cockpit enjoys a beautiful teak table and well-equipped wetbar. And with the option of a sunpad you'll be spoilt for choice.

Le V39 est remarquable pour sa maniabilité ultra réactive et son accélération saisissante, spécialement quand le toit est ouvert, dégageant un espace de 5,2 m² pour d'authentiques sensations de navigation. Parfait pour recevoir, le cockpit spacieux est équipé d'une superbe table en teck et d'un bar accueillant avec barbecue intégré, évier et réfrigérateur bas. Et avec l'option d'un bain de soleil arrière, vous avez l'embarras du choix.

Die extrem reaktionsstarke Handhabung der V39 und ihre mitreißende Beschleunigung sind etwas, dass Sie gesehen haben müssen; vor allem bei zurückgeklapptem Schiebedach, wodurch eine 5,2 m² große offene Fläche entsteht, ist das Bootfahren eine Erfahrung, die Sie unbedingt mitmachen müssen. Das geräumige Cockpit bietet für unterhaltsame Momente einen wunderschönen Teakholztisch und eine gesellige Bar mit eingebautem BBQ, Spülbecken und Minikühlschrank. Mit der optionalen Schiebedachversion werden Sie vollkommen verwöhnt.

La manovrabilità ultra-reattiva e l'emozionante accelerazione del V39 sono aspetti da sperimentare in prima persona, soprattutto quando il tettuccio è aperto creando così 5,2 m² di spazio aperto per un'esperienza nautica autentica. Per l'intrattenimento, l'ampio pozzetto è provvisto di un bellissimo tavolo in teak ed un mobile bar per socializzare con barbecue da incasso, lavello e frigo a pozzetto. E con il modello il 2015 potete eventualmente optare per la versione con prendisole. Come vedete, c'è l'imbarazzo della scelta...

Отличительные черты этой яхты — невероятно чёткое управление и захватывающая дух скорость. Этим стоит насладиться, особенно с открытой крышей: благодаря этому Вы получаете более 5 квадратных метров открытого пространства в салоне. Незабываемое ощущение! Для полноценного отдыха в кокпите есть всё необходимое: красивый стол из тикового дерева, удобный бар со встроенным барбекю, раковина и холодильник. С новой опцией санпада на кокпите Ваш отдых станет незабываемым.





Below deck, the well proportioned galley enjoys plentiful natural light and intelligent storage. The master cabin has impressive headroom, space and light, whilst the aft cabin can be specified with sliding berths to make a cossetting double. With hand-stitched detailing, handcrafted cabinetry and spacious accommodation, it's a craft built without compromise.

Sous les ponts, la cuisine spacieuse est suffisamment baignée de lumière naturelle et dispose de rangements intelligents. La cabine du propriétaire claire et spacieuse a une incroyable hauteur sous plafond, et les couchettes des cabines intermédiaires peuvent facilement être rapprochées pour former un grand lit douillet. Grâce aux détails cousus main, aux meubles de facture artisanale et à la pleine hauteur sous plafond, c'est un bateau conçu sans aucun compromis.

Auf den Unterdecks bietet die geräumige Kombüse viel natürlichen Lichteinfall und intelligente Aufbewahrungsmöglichkeiten. Die Master-Kabine besitzt unglaubliche Kopffreiheit und ist geräumig und leicht, während die Kojen der Mittelkabinen auf einfache Weise zu einem gemütlichen Doppelbett zusammengeschoben werden können. Mit seinen handgestickten Details, den handgefertigten Möbeln und den hohen Toilettenräumen ist die V39 ein Boot, das ohne Kompromisse gebaut worden ist.



Sottocoperta, la spaziosa cucina è inondata di luce naturale e offre uno spazio di conservazione intelligente. La cabina armatoriale ha un'altezza incredibile, oltre che essere molto spaziosa e luminosa, mentre i letti delle cabine centrali scorrono facilmente insieme trasformandosi in un accogliente letto matrimoniale. I dettagli cuciti a mano, i mobili realizzati artigianalmente e i bagni ad altezza intera lo rendono uno yacht che non scende a compromessi.

Ниже на палубе расположена кухня с естественным освещением и предусмотрено много места для хранения. Мастер-каюта приятно удивляет высотой потолка, объёмом и освещённостью, а кровати гостевой каюты легко сдвигаются, образуя полноценную двухспальную кровать. Что ещё? Мебель и детали интерьера, выполненные вручную — эта яхта обладает неповторимым очарованием и уже получила признание во всем мире.



MAIN DECK

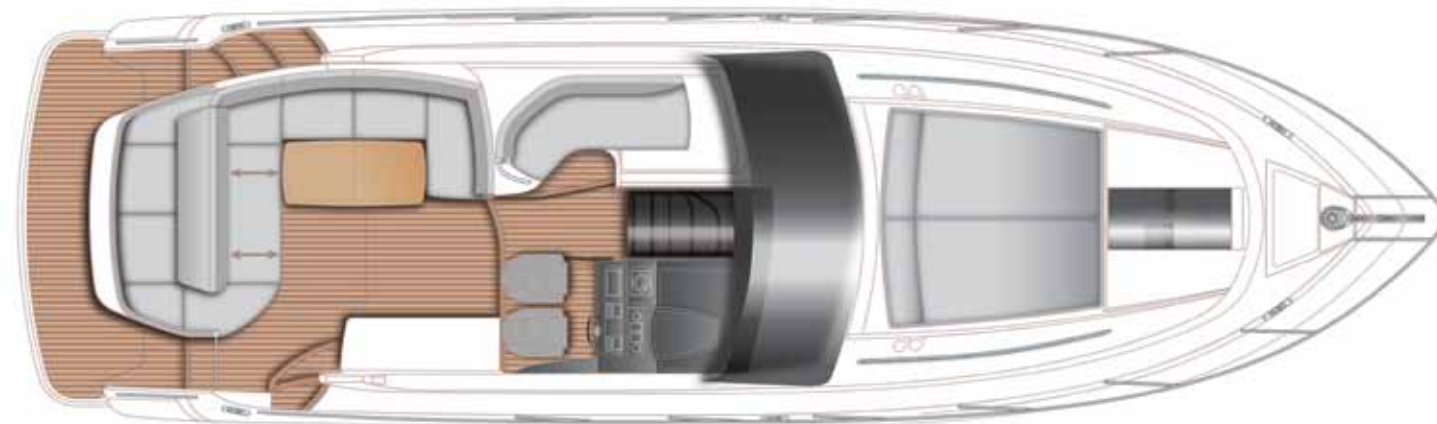

MAIN DECK WITH SUNPAD OPTION



LOWER DECK

PRINCIPAL DIMENSIONS

Length overall (incl. pulpit)	42ft 6in (12.98m)
Length overall (excl. pulpit)	41ft 6in (12.65m)
Length of hull (excluding swimming platform)	39ft 3in (11.99m)
Beam	12ft 5in (3.81m)
Draft: (Drives raised)	1ft 10in (0.56m)
Draft: (Drives lowered)	3ft 4in (1.02m)
Displacement approx.	9,900kg (21,825 lbs)*
Fuel capacity	160 gal/192 US gal/730l
Water capacity (incl. calorifier)	73 gal/88 US gal/332l

ENGINE OPTIONS - DIESEL

Twin Volvo D6-330 DP (2 x 330mhp)	Speed range: 37-39 knots†
-----------------------------------	---------------------------

DECK FITTINGS

- Teak-laid transom platform, cockpit deck and stairs to side decks
- Reversible electric anchor winch with helm position controls
- Self-stowing 16kg/35lbs Delta anchor with 30m of chain
- Stainless steel cleats, fairleads and handrails
- Remote control searchlight
- Chain locker with stowage for 4 fenders (stowage for an additional 2 fenders in engine room)

COCKPIT

- U-shaped seating with teak table (with optional conversion to double sunbed)
- L-shaped seat
- Electrically operated sliding sun roof
- Wetbar including sink, drawer refrigerator and optional electric barbecue
- Lockable gas strut assisted hatch to engine room
- Transom gate leading to bathing platform (with optional electro-hydraulic raise/lower mechanism), foldaway swimming ladder and hot and cold shower
- Lifteraft storage locker
- Large transom storage locker
- Locker housing 240v shore support inlet
- Locker with remote fuel cocks
- Cockpit cover
- Optional sunpad layout available with aft seat extension and sliding backrests for conversion

HELM POSITION

- Twin helm seat with bolster
- Full engine instrumentation including fuel gauges and engine controls
- Navigation system including VHF/RT, speed and distance log, echo sounder with alarm and high speed magnetic compass
- Controls for windscreen wipers, bilge pump, anchor winch, trim tabs and sterndrive trim
- Chart table
- Remote control searchlight

SALOON

- U-shaped sofa with dining table (converts to double berth)
- Sideboard unit with glass and bottle storage
- Stereo radio/MP3 with saloon and cockpit speakers
- 24v and 220/240v electrical control panels
- Storage lockers

GALLEY

- 3-zone gas hob with flame-failure device
- Remote solenoid switch for gas system
- Combination microwave/conventional oven with grill
- Stainless steel sink with monobloc mixer tap
- Refrigerator with freezer compartment
- Waste bin
- Storage cupboards, drawers and lockers

ACCOMMODATION & INTERIOR FINISHES

- All cabins and bathroom feature opening portholes
- All cabins feature 220/240v power points
- All mattresses pocket sprung
- Furniture in Rovere Oak with satin or high gloss finish. American Walnut or Alba Oak available as an option
- Avonite worktops and tiled floors in all guest bathrooms
- Avonite worktop and timber-laid floor in galley
- Choice of high quality carpet and upholstery fabric from extensive range
- Curtains, blinds or sunscreens to all windows and portholes

OWNER'S CABIN

- Large double bed with drawers below
- Wardrobe with shelves
- Vanity unit
- Storage lockers and drawers
- Deck hatch with integrated skylight and blind
- Overhead and individual berth lights
- En suite bathroom with day access incorporating electric freshwater toilet, separate stall shower, 240v shaver point, storage lockers and mirror

AFT GUEST CABIN

- Two single beds with storage below (with option of sliding conversion to double)
- Sofa (with option of conversion to berth) with hydraulic back-up
- Storage lockers and drawers
- Overhead and individual berth lights

POWER AND DRIVE SYSTEMS

- Twin duo-prop stern drives
- Power-assisted electronic steering system with hydraulic back-up
- Electronic engine and gear shift controls
- Engine room extractor fan

ELECTRICAL SYSTEMS

- **12 Volt:**
 - 2 x heavy-duty batteries for engine starting
 - 2 x heavy-duty auxiliary batteries
 - Battery link facility with remote control at helm position
 - 70 amp battery charger charging both banks of batteries via automatic switch charging system
 - LED lighting throughout

220 Volt:

- Shore support inlet in cockpit locker with storage for cable
- Polarity check system
- Earth leakage safety trip
- Power points to all areas

FUEL SYSTEM

- Twin fuel tanks (in NS8 marine grade alloy) with interconnection system giving 143 gal/172 US gal/650l capacity
- Fuel fillers on port and starboard side decks
- High-capacity fuel filters/water traps
- Deck filler

WATER SYSTEM

- 73 gal/88 US gal/332l plus 7 gal/8.5 US gal/36l hot water calorifier and heated by engine and 240v immersion heater
- Water level gauge
- Deck filler

FIRE EXTINGUISHERS

- Automatic/manual override fire extinguisher in engine room with warning system at helm position
- Hand-operated fire extinguishers (4) in owner's cabin, guest cabin, galley and cockpit

BILGE PUMPS

- Automatic electric bilge pumps (2)
- High-capacity manual bilge pump with valve system and suction points in same areas

OTHER ITEMS SUPPLIED AS STANDARD

- Ensign staff
- Fenders (6) and warps (4)
- First Aid kit
- Tool kit
- Set of manuals
- Quilted bedspreads in all cabins

V 39

Longueur hors tout (balcon avant inclus)	12,98 m
Longueur hors tout (balcon avant exclu)	12,65 m
Longueur à la flottaison (sans la plate-forme de bain)	11,99 m
Largeur	3,81 m
Tirant d'eau : (propulsions relevées)	0,56 m
Tirant d'eau : (propulsions abaissées)	1,02 m
Déplacement approximatif	9 900 kg*
Contenance en carburant	730 litres
Contenance en eau douce (ballon d'eau chaude inclus)	332 litres

ACCASTILLAGE

- Plate-forme de bain, pont du cockpit et marches des passavants en teck
- Guindeau électrique réversible avec commandes au poste de pilotage
- Ancre Delta (16 kg) avec arrimage automatique, 30 mètres de chaîne
- Taquets, chaumards et mains-courantes en inox
- Projecteur avec commande à distance
- Puits à chaîne avec rangement pour 4 défenses (rangements pour 2 défenses supplémentaires dans le compartiment moteur)

COCKPIT

- Banquette en U avec table en teck (convertible en option en double bain de soleil)
- Banquette en L
- Toit ouvrant coulissant à commande électrique
- Bar comprenant évier, réfrigérateur à tiroirs et barbecue électrique en option
- Panneau de pont monté sur vérin pneumatique fermant à clef et donnant accès au compartiment moteur
- Porte de tableau arrière donnant accès à la plate-forme de bain (avec mécanisme électro-hydraulique de montée/descente en option), échelle de bain escamotable et douche de pont chaude et froide
- Coffre de rangement pour radeau de sauvetage
- Grand coffre de rangement de tableau arrière
- Coffre abritant la prise de quai 240 V
- Coffre avec vannes de carburant déportées
- Taud de cockpit
- Aménagement en bain de soleil disponible en option avec rallonge de banquette arrière et dossiers coulissants pour la conversion

POSTE DE PILOTAGE

- Deux sièges pilote
- Instrumentation complète comprenant jauges de carburant et commandes des moteurs
- Système de navigation avec VHF/RT, loch-speedomètre, écho-sondeur avec alarme et compas magnétique rapide
- Commandes d'essuie-glace, de pompe de cale, de guindeau et des flaps
- Table à cartes
- Projecteur avec commande à distance

SALON

- Canapé en U avec table de salle à manger (convertible en couchage pour deux personnes)
- Meuble bar avec rangement pour verres et bouteilles
- Radio stéréo/MP3 avec haut-parleurs dans le salon et le cockpit
- Tableaux électriques (24 V et 220/240 V)
- Placards de rangement

CUISINE

- Plaque de cuisson 3 feux gaz avec protection thermocouple
- Relais électromagnétique déporté pour circuit de gaz
- Combiné four traditionnel/gril/micro-ondes
- Évier en inox avec robinet mitigeur Monobloc
- Réfrigérateur avec compartiment congélateur
- Poubelle
- Coffres, tiroirs et placards de rangement

AMÉNAGEMENTS ET FINITIONS INTÉRIEURES

- Toutes les cabines et salles de bains sont équipées de hublots ouvrants
- Toutes les cabines sont équipées de prises électriques 220/240 V
- Tous les matelas sont à ressorts
- Mobilier Chêne Foncé en finition verni satiné ou brillant. Noyer Américain ou Chêne Alba proposés en option
- Plans de travail en Avonite et sols carrelés dans toutes les salles de bains
- Plan de travail en Avonite et plancher en parquet dans la cuisine
- Grand choix de tissus d'ameublement, moquettes et rideaux dans une gamme coordonnée
- Rideaux, stores occultants ou pare-soleil sur toutes les fenêtres et hublots

CABINE PROPRIÉTAIRE

- Grand lit double avec tiroirs en dessous
- Penderie et étagères
- Coiffeuse
- Tiroirs et placards de rangement
- Capot de pont avec claire-voie intégrée et store occultant
- Plafonnier et appliques individuelles
- Salle de bains attenante avec accès de jour comprenant WC électrique à l'eau douce, cabine de douche séparée, prise pour rasoir électrique 240 V, placards de rangement et miroir

MOTEURS DIESEL

2 x Volvo D6-330 DP (2 x 330 CV)	Vitesse approximative : 37-39 nœuds†
----------------------------------	---

CABINE INVITÉS ARRIÈRE

- Deux lits simples avec rangement en dessous (convertible en couchage pour deux personnes grâce à un mécanisme coulissant en option)
- Canapé (convertible en couchage en option)
- Jauge d'eau douce
- Penderie et étagères
- Tiroirs et placards de rangement
- Plafonnier et appliques individuelles

SYSTÈMES D'ALIMENTATION ET DE PROPULSION

- Bi-moteur diesel transmission Volvo duo-prop avec protection thermocouple
- Barre hydraulique avec direction assistée
- Commandes électroniques des moteurs et des inverseurs
- Combiné four traditionnel/gril/micro-ondes
- Extracteur de compartiment moteur

SYSTÈMES ÉLECTRIQUES

- 12 volts :**
 - Groupe de 2 batteries destinées au démarrage des moteurs
 - Groupe de 2 batteries auxiliaires
 - Système de mise en liaison des batteries avec commande déportée au poste de pilotage
- Chargeur de batteries 70 A permettant de charger les deux groupes de batteries via un séparateur de charge automatique
- Éclairages à LED

220 volts :

- Prise de quai dans un placard du cockpit avec rangement pour le câble
- Système de contrôle de polarité
- Disjoncteurs généraux différentiels (défaut d'isolation)
- Prises secteur dans toutes les zones

SYSTÈME DE CARBURANT

- Deux réservoirs de carburant (en alliage marine NS8) avec système d'interconnexion, capacité totale de 650 litres
- Nables de remplissage sur passavants bâbord et tribord
- Filtres à carburant de grande capacité avec pièges à eau
- Nable de remplissage sur le pont

SYSTÈME D'EAU DOUCE

- 332 litres plus ballon d'eau chaude de 36 litres et eau chaude produite par les moteurs et une résistance immergée 240 V
- Stereo-Radio/MP3-Player
- Nable de remplissage sur le pont

EXTINCTEURS

- Extincteur automatique avec commande manuelle forcée dans le compartiment moteur avec système d'alarme au poste de pilotage
- Extincteurs manuels (4) dans la cabine propriétaire, la cabine invités, la cuisine et le cockpit

POMPES DE CALE

- Pompes de cale électriques automatiques (2)
- Pompe manuelle à grand débit avec système de vanne et points d'aspiration dans les mêmes zones

AUTRES ÉQUIPEMENTS LIVRÉS D'ORIGINE

- Mât de pavillon
- Six (6) défenses et quatre (4) amarres
- Trousse de premiers secours
- Trousse à outils
- Jeu de manuels
- Couvre-lits matelassés dans toutes les cabines

HAUPTABMESSUNGEN

Länge über alles (einschl. Bugkorb)	12,98 m
Länge über alles (ausschl. Bugkorb)	12,65 m

Rumpflänge (ohne Badeplattform)	11,99 m
Breite	3,81 m

Tiefgang (Antriebe angehoben)	0,56 m
Tiefgang (Antriebe abgesenkt)	1,02 m

Verdrängung ca.	9.900 kg*
Kraftstoffkapazität	730 l
Wasserkapazität (einschl. Warmwasserboiler)	332 l

DECKSVORRICHTUNGEN

- Teakholz auf Badeplattform, Cockpitdeck und Treppe zu Seitendecks
- Umschaltbare elektrische Ankerwinde mit Bedienung am Steuerstand
- Selbstverstaender Delta-Anker (16 kg) mit 30 m Kette
- Klampen, Seilführungen und Handläufe aus Edelstahl
- Suchscheinwerfer mit Fernbedienung
- Ankerstaukasten mit Stauraum für 4 Fender (Stauraum für 2 zusätzliche Fender im Motorraum)

COCKPIT

- U-förmiger Sitzbereich mit Teaktisch (optional mit Umwandlung zur Doppelsonnenliege)
- L-förmiger Sitz
- Elektrisch betriebenes Schiebedach
- Bar mit Spüle, Kühlfach und optionalem elektrischen Grill
- Verriegelbare Motorzugangsluke mit Gasdruckdämpfer
- Hecktür zur Badeplattform (mit optionalem elektro-hydraulischen Hebe-/Senkmechanismus), wegklappbare BADELEITER und Warm-/Kaltwasserduche
- Stauraum für Rettungsinsel
- Großer Stauraum mit Zugang über Hecktür
- Staufach mit 240-V-Landstromanschluss
- Staufach mit fernbedienten Kraftstoffhähnen
- Cockpitabdeckung

OPTIONAL: Layout mit Sitzerverweiterung

- Layout mit Sitzerverweiterung achtern und verschiebbarer Rückenlehne zur Umwandlung in Sonnenliege
- Layout mit Sitzerverweiterung achtern und verschiebbarer Rückenlehne zur Umwandlung in Sonnenliege

STEUERSTAND

- Doppel-Steuerstandsit mit Stehmöglichkeit
- Instrumentenkonsole mit allen Motorinstrumenten, Kraftstoffanzeigen und Motorsteuerung
- Navigationssystem mit UKW/RT, Geschwindigkeits- und Entfernungsmesser, Echolot mit Alarm und schnell ansprechendem Magnetkompass
- Bedienelemente für Scheibenwischer, Bilgepumpe, Ankerwinde, Trimmklappen und Heckantriebsstrimmung
- Kartentisch
- Suchscheinwerfer mit Fernbedienung

V 39

MOTOREN – DIESEL

2 x Volvo D6-330 DP (2 x 330 PS)	Geschwindigkeitsbereich: 37-39 Knoten†
----------------------------------	--

EIGNERKABINE

- Großes Doppelbett mit Schubladen darunter
- Kleiderschrank mit Regalen
- Frisiertoilette
- Staufächer und Schubladen
- Decksluke mit integrierter Oberfläche und Sonnenblende
- Deckenbeleuchtung und individuelle Kojenlampen
- Kabineneigenes Badezimmer mit zusätzlichem Außenzugang, mit Toilette mit elektrischer Spülung (Süßwasser), separater Duschzelle, 240-V-Rasiersteckdose, Staufächern und Spiegel

ACHTERKABINE

- Zwei Einzelbetten mit Stauraum darunter (optional mit Schiebe-Umwandlung zum Doppelbett)
- Sofa (optional mit Umwandlung in Koj)e
- Kleiderschrank mit Regalen
- Staufächer und Schubladen
- Deckenbeleuchtung und individuelle Kojenlampen

MOTOR- UND ANTRIEBSSYSTEME

- Zwei Duoprop-Heckantriebe
- Elektronische Servosteuerung mit hydraulischem Backup
- Elektronische Motorsteuerung und Schaltung
- Motorraum-Entlüftungsgebläse

ELEKTRISCHE SYSTEME

- 12 Volt:**
 - 2 Hochleistungsbatterien zum Anlassen der Motoren
 - 2 Hochleistungsbatterien für Bordnetz
- Batterieverbindungssystem mit Fernbedienung am Steuerstand?
- Batterieladegerät mit 70 Ampere zum Laden beider Batteriesätze per automatischem, umschaltbarem Ladesystem
- LED-Beleuchtung in allen Bereichen

220 Volt:

- Landstromanschluss in Cockpit-Staufach mit Stauraum für Kabel
- Polaritätsprüfsystem
- Erdschlussautomat
- Steckdosen in allen Bereichen

KRAFTSTOFFSYSTEM

- Zwei Kraftstofftanks (aus seewasserfester NSB-Legierung) mit Verbindungssystem für eine Gesamtkapazität von 650 l
- Kraftstoffzufüllstutzen auf beiden Seitendecks
- Kraftstofffilter hoher Kapazität mit Wasserabscheidern
- Einfüllstutzen an Deck

WASSERSYSTEM

- 332 l plus Warmwasserboiler (36 l); Wasser wird über die Motoren und ein 240-V-Heizelement erhitzt
- Füllstandsanzeige für Trinkwassertank
- Einfüllstutzen an Deck

FEUERLÖSCHER

- Automatischer (manuell überbrückbarer) Feuerlöscher im Motorraum, mit Warnsystem am Steuerstand
- Handfeuerlöscher (4) in Eignerkabine, Achterkabine, Kombüse und Cockpit

BILGEPUMPEN

- Automatische elektrische Bilgepumpe (2)
- Manuelle Hochleistungs-Bilgepumpe mit Ventilsystem und Saugpunkten in den gleichen Bereichen

SONSTIGE STANDARDAUSRÜSTUNG

- Flaggenstock
- Fender (6) und Leinen (4)
- Erste-Hilfe-Ausrüstung
- Werkzeugsatz
- Handbücher
- Gestepte Tagesdecken in allen Kabinen

V39	V39

Lunghezza fuori tutto (incluso pulpito)	12,98 m
Lunghezza fuori tutto (escluso pulpito)	12,65 m
Lunghezza scafo (esclusa la plancetta da bagno)	11,99 m
Larghezza	3,81 m
Pescaggio: (motori sollevati)	0,56 m
Pescaggio: (motori abbassati)	1,02 m
Peso approssimativo	9.900kg*
Capacità carburante	730 l
Capacità acqua (incl. boiler)	332 l

V39	V39

DOTAZIONI DI COPERTA	SALONE
<ul style="list-style-type: none">Plancetta di poppa in teak, pozzetto e gradini laterali in teak Verricello elettrico reversibile con comandi a distanza Ancora Delta autoavvolgibile da 16 kg con 30 m di catena Bitte, passacavi e corrimano in acciaio inox Faro orientabile con telecomando Armadietto con stivaggio per 4 parabordi (stivaggio per ulteriori 2 parabordi in sala macchine)	<ul style="list-style-type: none">Divano a U con tavolo da pranzo (convertibile in letto matrimoniale) Mobile con scomparti per bicchieri e bottiglie Radio/MP3 con altoparlanti per salone e pozzetto Pannelli di controllo elettrici da 24 v e 220/240 v Armadietti
POZZETTO	CUCINA
<ul style="list-style-type: none">Seduta a U con tavolo in teak (con conversione opzionale in lettino prendisole doppio) Seduta a L Tettuccio elettrico Mobile bar con lavello, cassetto frigorifero e barbecue elettrico opzionale Botola a gas bloccabile con passauomo a sala macchine Cancello di poppa per plancetta da bagno (con sistema elettro-idraulico di innalzamento/abbassamento opzionale), scaletta pieghevole, doccia calda e fredda Gavone per zattera di salvataggio Ampio gavone di poppa Alloggio prese corrente banchina da 240 v Gavone con rubinetti carburante Copertura pozzetto Layout prendisole opzionale con estensione della seduta a poppa e schienali scorrevoli per la conversione	<ul style="list-style-type: none">Piano cottura a gas a 3 zone con dispositivo di sicurezza Interruttore solenoide remoto per impianto gas Forno combinato (microonde/classico) con grill Lavello in acciaio inox con miscelatore monoblocco Frigorifero con scomparto freezer Pattumiera Ripiani, cassetti e armadietti
PLANCIA	CABINE E FINITURE INTERNE
<ul style="list-style-type: none">Doppio sedile zona guida regolabile Strumentazione motore completa, inclusi indicatori carburante e controlli motore Sistema di navigazione con VHF/RT, log, ecoscandaglio con allarme e bussola magnetica ad alta velocità Comandi per tergicristalli, pompa di sentina, salpa-ancora, flap e assetto entrofuoribordo Tavolo da carteggio Faro orientabile con telecomando	<ul style="list-style-type: none">Tutte le cabine e i bagni sono dotati di oblò apribili Tutte le cabine sono dotate di prese elettriche da 220/240 v Tutti i materassi sono dotati di molle Interni in rovere moro con possibilità di finitura lucida o satinata. Disponibile anche l'opzione in noce o rovere chiaro Lavabi in Avonite e pavimenti piastrellati in tutti i bagni degli ospiti Piano di lavoro in Avonite e pavimento in legno nella cucina Scelta di moquette e tessuti di alta qualità all'interno di un'ampia gamma Tende, veneziane o proteggisole su tutte le finestre e gli oblò
CABINA ARMATORIALE	
<ul style="list-style-type: none">Ampio letto matrimoniale con cassetti Guardaroba con ripiani Mobiletto Armadietti e cassetti Boccaporto con lucernario integrato e veneziana Faretti e luci individuali Bagno en suite con accesso zona giorno e toilette ad acqua dolce, doccia separata, presa rasoio da 240 v, armadietti e specchio	

V39	V39

Volvo D6-330 DP (2 x 330 hp)	Velocità: 37-39 nodi†
V39	V39

V39	V39

CABINA OSPITI A POPPA	IMPIANTO IDRAULICO
<ul style="list-style-type: none">Due letti singoli con cassetiera sottostante (convertibile in letto matrimoniale) Divano (convertibile in letto matrimoniale) Guardaroba con ripiani Armadietti e cassetti Faretti e luci individuali	<ul style="list-style-type: none">Boiler acqua calda da 332 litri più 36 litri, riscaldato mediante motore e riscaldatore a immersione da 240 v Indicatore livello acqua Imbarco coperta
IMPIANTI ELETTRICI E MECCANICI	ESTINTORI
<ul style="list-style-type: none">Doppio motore Duoprop a poppa Timoneria elettro-idraulica servoassistita Comandi elettrici motori Aspiratore sala macchine	<ul style="list-style-type: none">Estintori automatici/manuali in sala macchine con allarmi in plancia Estintori manuali (4) in cabina armatoriale, cabina ospite, cucina e pozzetto
IMPIANTI ELETTRICI	POMPE DI SENTINA
<ul style="list-style-type: none">12 Volt: <ul style="list-style-type: none">2 batterie ad alta resistenza per l'avvio del motore 2 batterie ausiliari ad alta resistenza Sistema di collegamento batterie con comando a distanza in posizione di guida Caricabatterie da 70 ampere caricano entrambi i diodi delle batterie con un sistema automatico di caricamento Illuminazione LED ovunque	<ul style="list-style-type: none">Pompe di sentina elettriche automatiche (2) Pompa di sentina manuale ad alta capacità con sistema a valvola e punti di aspirazione in alcune aree
ALTRE DOTAZIONI STANDARD	ALTRA DOTAZIONE
<ul style="list-style-type: none">Asta bandiera Parabordi (6) e cime (4) Kit pronto soccorso Kit attrezzi Manuali Coprietto trapuntati in tutte le cabine	<ul style="list-style-type: none">Parabordo di poppa

V39	V39

V39	V39

V39	V39

V39	V39

V39	V39

V39	V39

V39	V39

V39	V39

V39	V39

Полная длина (вкл. релинги)	42 фута 6 дюймов (12,98 м)
Полная длина (искл. релинги)	41 фут 6 дюймов (12,65 м)
Длина корпуса (без плавательной платформы)	39 футов 3 дюйма (11,99 м)
Ширина	12 футов 5 дюймов (3,81 м)
Осадка (с поднятыми колонками)	1 фут 10 дюймов (0,56 м)
Осадка (с опущенными колонками)	3 фута 4 дюйма (1,02 м)
Водоизмещение около	21 825 фунтов (9 900 кг)*
Запас топлива	160 галлонов/192 галлона США/730 литров
Запас воды (вкл. калорифер)	73 галлона/88 галлонов США/332 литра

V39	V39

V39	V39

V39	V39

V39	V39

V39	V39

V39	V39

V39	V39

V39	V39

V39	V39

V39	V39

V39	V39

Два двигателя Volvo D6-330 DP (2 x 330 л.с.)	Скорость: 37-39 узлов†
V39	V39

V39	V39

V39	V39

V39	V39

V39	V39

V39	V39

V39	V39

V39	V39

V39	V39

V39	V39